

油壓工字型滑座：360

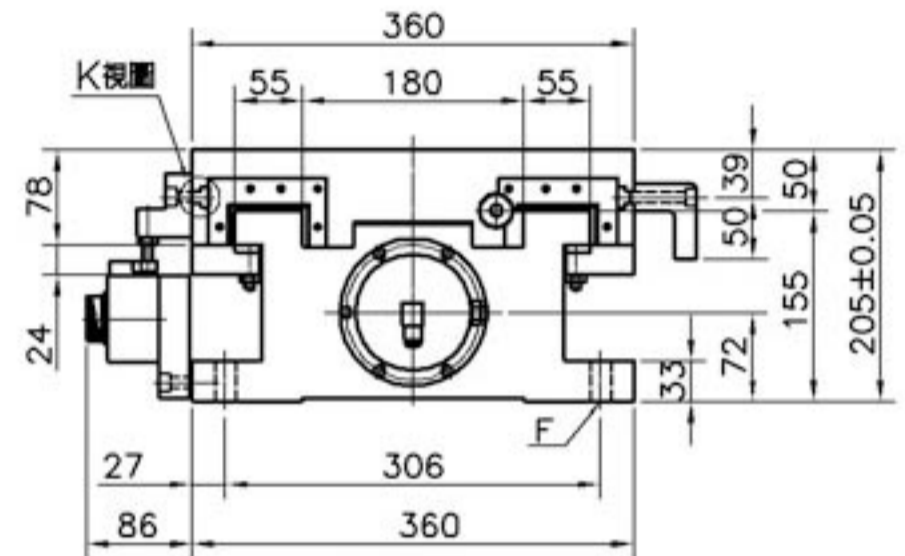
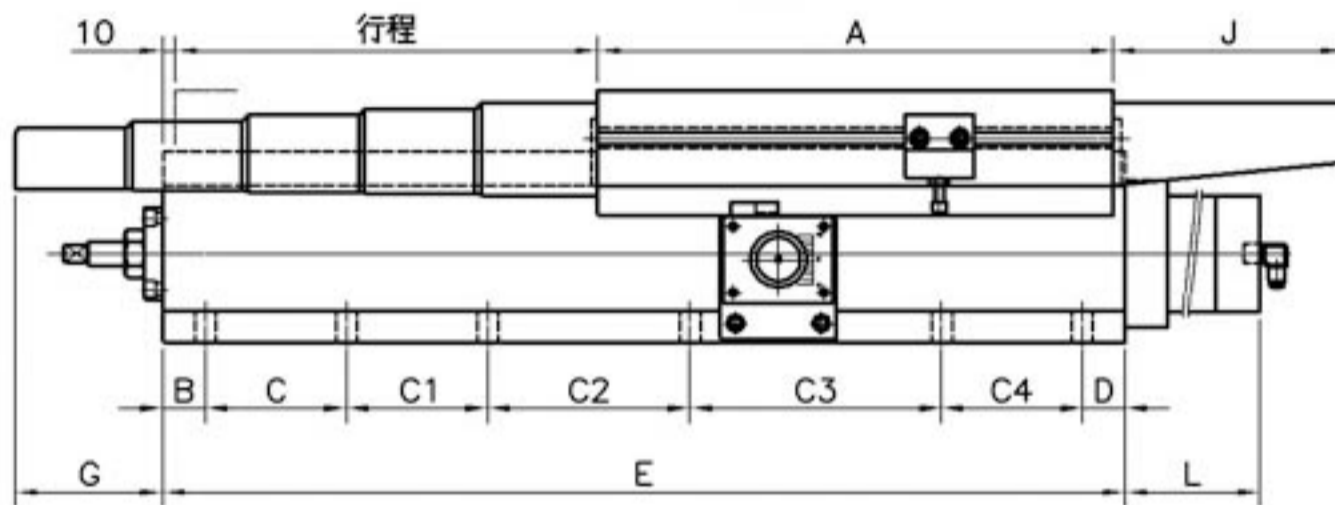
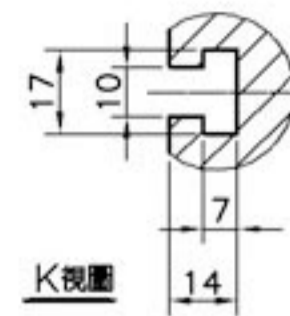

➔ 產品規格

單位:mm

型號	上蓋	下座	總高度	油壓缸		行程	重量
				內徑	軸徑		
360X560	360X360	360X560	205	φ 70 , φ 80	φ 35 , φ 40	170	165 kg
360X670	360X420	360X670	205	φ 70 , φ 80	φ 35 , φ 40	220	192 kg
360X800	360X420	360X800	205	φ 70 , φ 80	φ 35 , φ 40	350	207 kg
360X800	360X525	360X800	205	φ 70 , φ 80	φ 35 , φ 40	250	227 kg
360X940	360X525	360X940	205	φ 70 , φ 80	φ 35 , φ 40	400	270 kg
360X1200	360X600	360X1200	205	φ 70 , φ 80	φ 35 , φ 40	550	303 kg

φ 70油壓缸 消耗品						
油封	前蓋	軸用		活塞	後蓋	後緩衝
型式	G70	DH35	USH35	USH60	G70	AS108
數量	1	1	2	2	1	1

φ 80油壓缸 消耗品						
油封	前蓋	軸用		活塞	後蓋	後緩衝
型式	G80	DH35	USH35	USH70	G80	AS108
數量	1	1	2	2	1	1